



MONTAGEANLEITUNG ASSEMBLY INSTRUCTIONS



STANDARD DINOCARS



D Herzlichen Glückwunsch zum Kauf Ihres neuen DINO CARS!
Lesen Sie sich die Montageanleitung sorgsam durch und führen Sie alle Schritte nach Anweisung durch. Informieren Sie sich über alle notwendigen Sicherheits- und Wartungshinweise.

GB Congratulations on the purchase of your new DINO CAR!
Please read these assembly instructions carefully and carry out all steps as described. Inform yourself about all necessary safety and maintenance instructions.

| | |
|--|---------|
| | |
| | 17 + 19 |
| | 15 |
| | 13 |
| | 10 |
| | |



Montagevideo
Assembly Instructions
Instrucciones de montaje



ANLEITUNG / DIRECTIONS

ZF Bedienung / ZF operation

Betrifft nur ZF Modelle / Only applies to ZF models



(D)

Wenn Sie den Freilauf ausschalten möchten, treten Sie die Pedale zeitgleich nach hinten, um das Verkeilen des Antriebes zu verhindern

(GB)

If you want to switch off the freewheel, press the pedals backwards at the same time to prevent the drive from wedging.

(D)

Die Verzahnung ist parallel. Wenn die Pedale während des Umschaltens nicht getreten werden, blockiert die Verzahnung (Sicherheitsmaßnahme)

(GB)

The teeth are parallel. If the pedals are not pressed while switching, the gearing will lock (security measure)

1

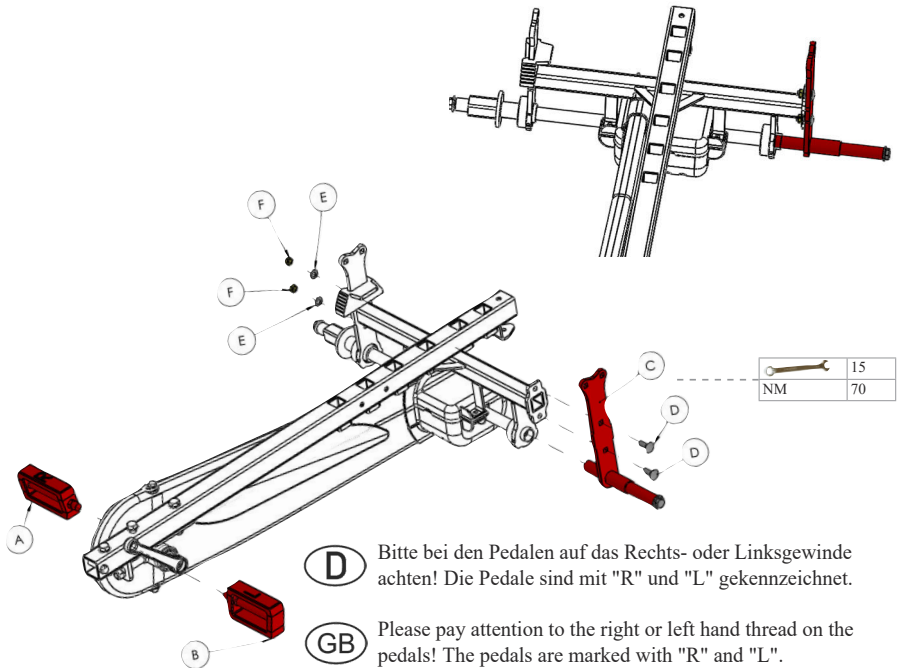

(D) Bitte bei den Pedalen auf das Rechts- oder Linksgewinde achten! Die Pedale sind mit "R" und "L" gekennzeichnet.

(GB) Please pay attention to the right or left hand thread on the pedals! The pedals are marked with "R" and "L".

| A | B | C | D | E | F |
|---------|---------|-------------------|----------------------|-----------|-----------------|
| | | | | | |
| 1x | 1x | 1x | 2x | 2x | 2x |
| Pedal R | Pedal L | Laufrad- achse | Schloss- schraube | U-Scheibe | Stop- Mutter |
| pedal R | pedal L | wheel axle | carriage bolt | washer | stop nut |

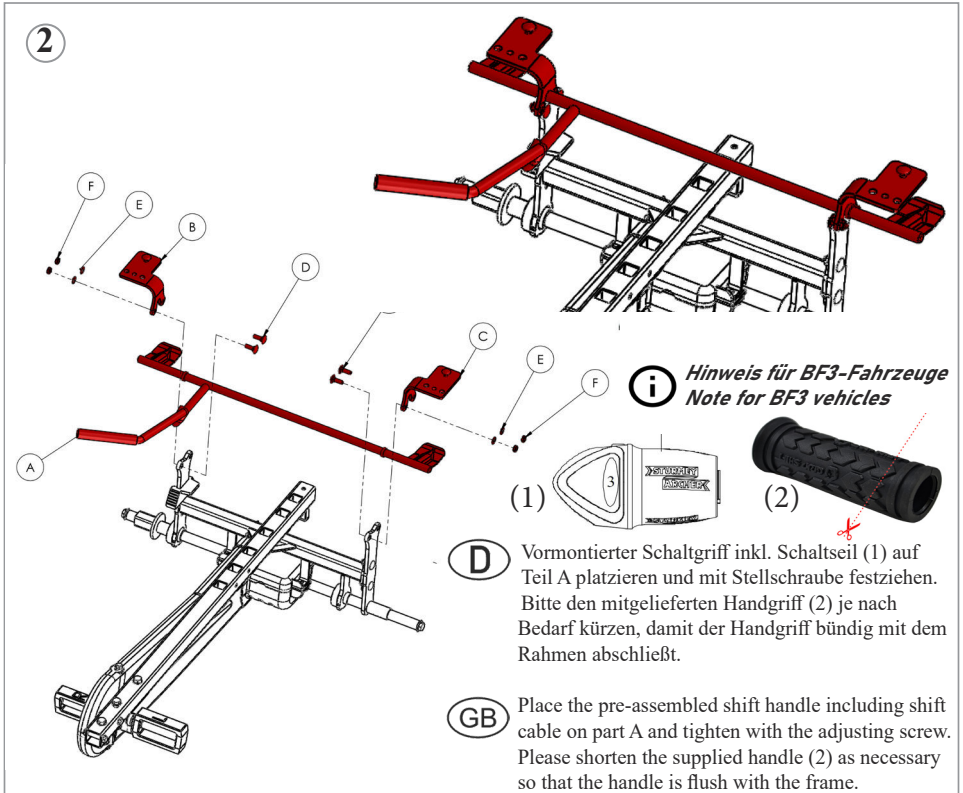

| A | B | C | D | E | F |
|------------------------------|--|--|--|---------------------|-----------------------------|
| | | | | | |
| 1x | 1x | 1x | 4x | 4x | 4x |
| Hand- bremse handbrake | Kotflügel- halter R holder R mudguard | Kotflügel- halter L holder L mudguard | Schloss- schraube carriage bolt | U-Scheibe washer | Stop- Mutter stop nut |

3

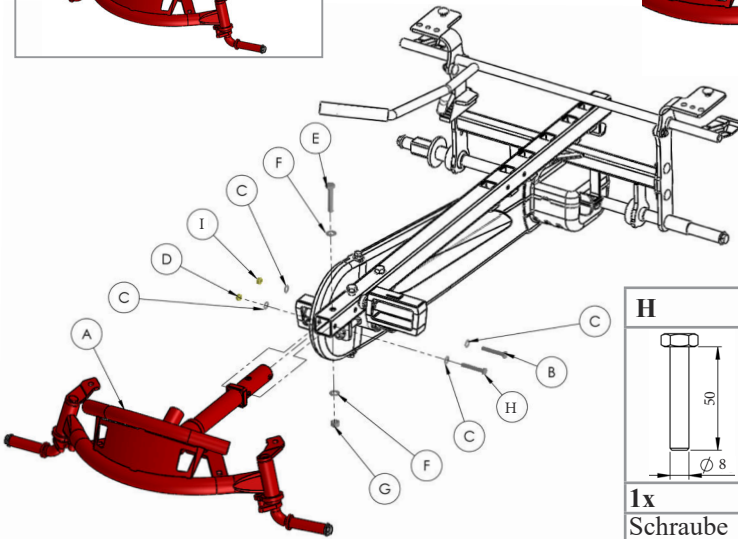
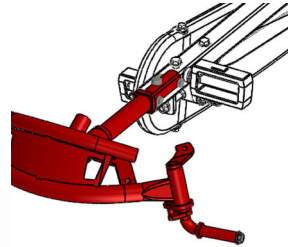
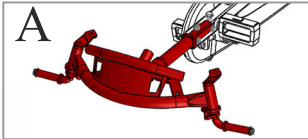

| |
|-------------------------|
| H |
| |
| 1x Schraube screw |

| |
|-----------------------------------|
| I |
| |
| 1x dünne Mutter thin nut |

| B | C | D | E | F | G |
|-------------------------|---------------------------|---------------------|-------------------------|---------------------------|-----------------------------------|
| | | | | | |
| 1x Schraube screw | 4x U-Scheibe washer | 1x Mutter nut | 1x Schraube screw | 2x U-Scheibe washer | 1x Stop- Mutter stop nut |

4

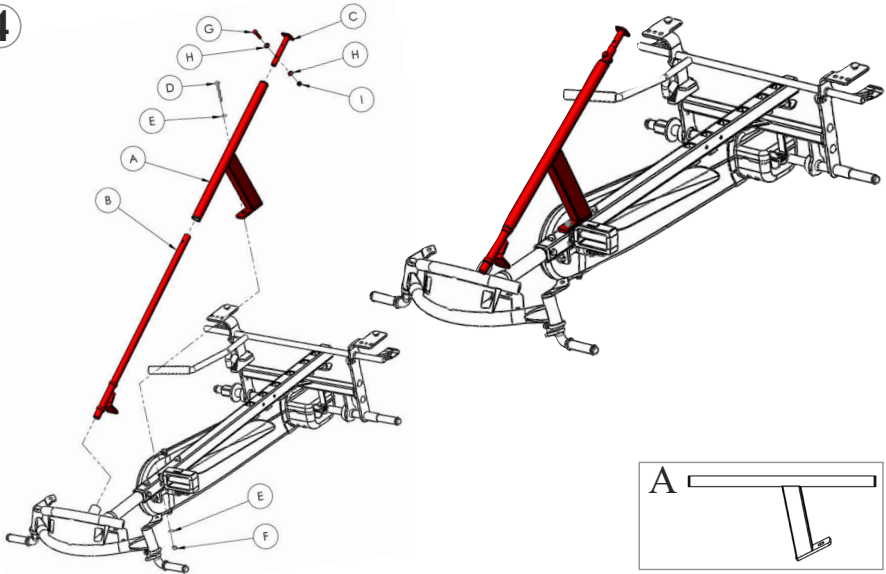

1 Montage: CLASSIC Spoiler! Mount here for CLASSIC bonnets!

2 Hier montieren für breite, zweifarbig Spoiler! Mount here for wide, bicolor bonnets!

Lenkradadapter
Adapter for steering wheel

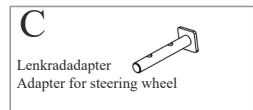
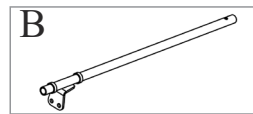
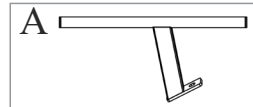

| D | E | F | G | H | I |
|----------|-----------|-------------|----------------|-----------|-------------|
| | | | | | |
| 1x | 2x | 1x | 1x | 2x | 1x |
| Schraube | U-Scheibe | Stop-Mutter | Inbus Schraube | U-Scheibe | Stop-Mutter |
| screw | washer | stop nut | allen key | washer | stop nut |



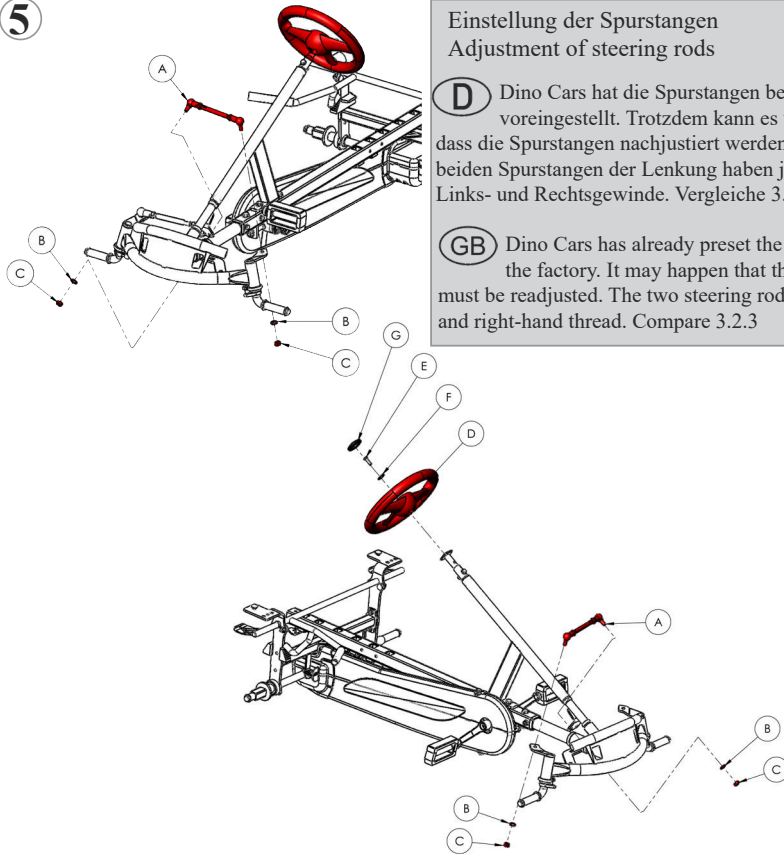



5



Einstellung der Spurstangen
Adjustment of steering rods

D Dino Cars hat die Spurstangen bereits werksseitig voreingestellt. Trotzdem kann es vorkommen, dass die Spurstangen nachjustiert werden müssen. Die beiden Spurstangen der Lenkung haben jeweils ein Links- und Rechtsgewinde. Vergleiche 3.2.3

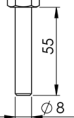
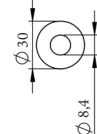
GB Dino Cars has already preset the steering rods in the factory. It may happen that the steering rods must be readjusted. The two steering rods have a left and right-hand thread. Compare 3.2.3

| A | B | C | D | E | F | G |
|---|--|--|---|--|--|---|
|  |  Ø 10,50 |  M10 |  |  55 Ø 8 |  Ø 30 Ø 8,4 |  |
| 2x | 4x | 4x | 1x | 1x | 1x | 1x |
| Spurstange | U-Scheibe | Stop-Mutter | Lenkrad | Schraube | U-Scheibe | Lenkrad-kappe |
| steering rod | washer | stop nut | steering wheel | screw | washer | steering wheel cap |

6

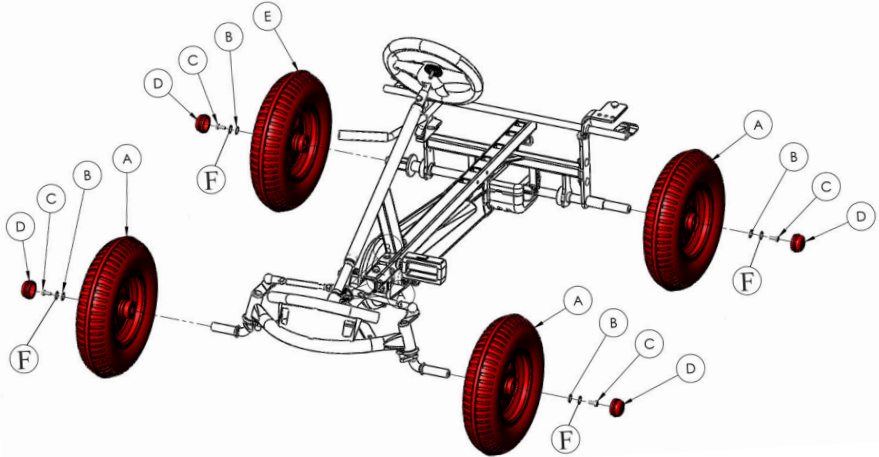

D Federringe, Unterlegscheiben, Schrauben und Muttern sind bereits im Rahmen eingeschraubt. Bitte lösen und Räder montieren!

Das Antriebsrad hat eine Stern- oder Vierkantaufnahme in der Felge. Gegebenenfalls ein Kugellager entfernen, um den Antriebsstern zu nutzen. Ventile immer nach innen montieren.

GB Spring washers, washers, screws and nuts are already screwed into the frame. Please solve and assemble wheels! The drive wheel has a star or square mount in the rim. If necessary, remove a ball bearing to use them rim as drive wheel. Always mount the valves inwards.

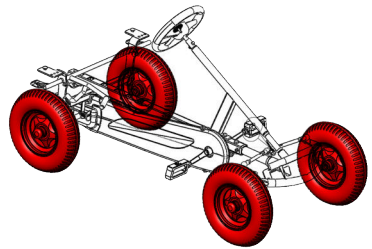

| A | B | C | D | E | F |
|---------|-----------|----------|------------------|------------------|------------------|
| | | | | | |
| 3x | 4x | 4x | 4x | 1x | 4x |
| Laufrad | U-Scheibe | Schraube | Abdeck- kappe | Antriebs- rad | Federring |
| wheel | washer | screw | wheel cap | drive wheel | spring washer |



7 A

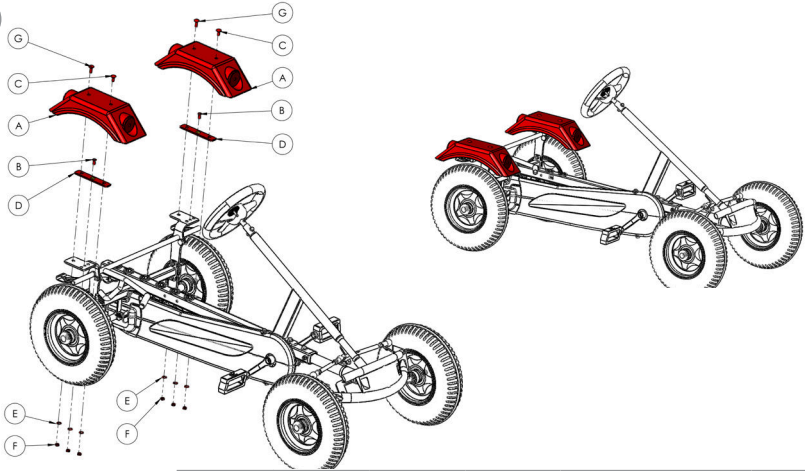

| A | B | C | D | E | F | G |
|-----------|----------|----------|---------|-----------|--------|----------|
| | | | | | | |
| 2x | 2x | 2x | 2x | 6x | 6x | 2x |
| Kotflügel | Schraube | Schraube | Adapter | U-Scheibe | Mutter | Schraube |
| mudguard | screw | screw | adapter | washer | nut | screw |

7 B

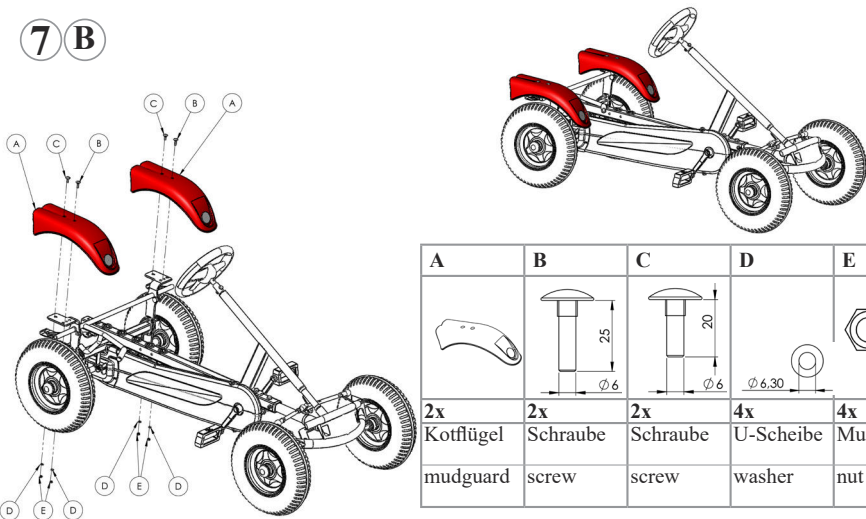

| A | B | C | D | E |
|-----------|----------|----------|-----------|--------|
| | | | | |
| 2x | 2x | 2x | 4x | 4x |
| Kotflügel | Schraube | Schraube | U-Scheibe | Mutter |
| mudguard | screw | screw | washer | nut |

8 A

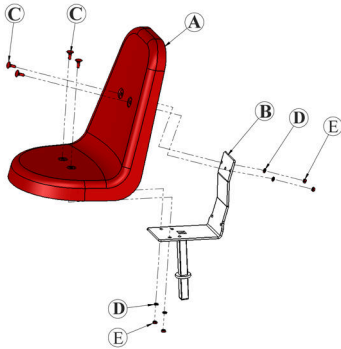

8 B

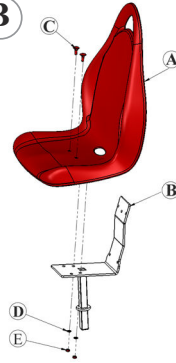

| A | B | C | D | E |
|------------------|-------------------|----------------|-----------------|--------------|
| | | | | |
| 1x Sitzschale | 1x Sitzhalter | 4x Schraube | 4x U-Scheibe | 4x Mutter |
| 1x seat | 1x seat holder | 4x screw | 4x washer | 4x nut |

| A | B | C | D | E |
|------------------|-------------------|----------------|-----------------|--------------|
| | | | | |
| 1x Sitzschale | 1x Sitzhalter | 2x Schraube | 2x U-Scheibe | 2x Mutter |
| 1x seat | 1x seat holder | 2x screw | 2x washer | 2x nut |

Optional

9

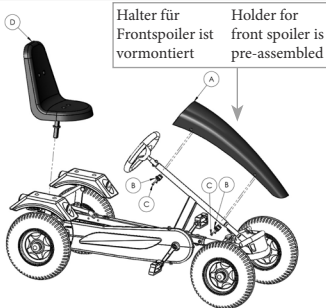

Halter für Frontspoiler ist vormontiert
Holder for front spoiler is pre-assembled

| A | B | C | D |
|---------------|---------------|----------------|------------|
| | | | |
| 1x Spoiler | 2x Schelle | 4x Schraube | 1x Sitz |
| 1x bonnet | 2x clamp | 4x screw | 1x seat |

10

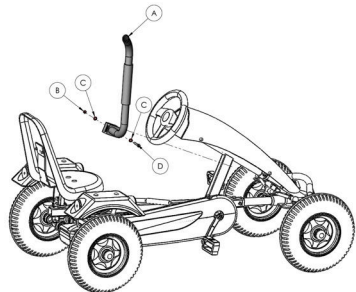

| A | B | C | D |
|-----------------|--------------|-----------------|----------------|
| | | | |
| 1x „Auspuff“ | 1x Mutter | 2x U-Scheibe | 1x Schraube |
| 1x „exhaust“ | 1x nut | 2x washer | 1x screw |



Einführung

Herzlichen Glückwunsch zum Kauf Ihres neuen DINO CARS!

Unser Unternehmen produziert robuste und sicherere Produkte. Der Kauf eines DINO CARS bedeutet, dass Sie sich für ein Produkt entschieden haben, mit dem Sie jahrelang Freude haben werden. Lesen Sie sich die Montageanleitung sorgsam durch und führen Sie alle Schritte nach Anweisung durch. Informieren Sie sich über alle notwendigen Sicherheits- und Wartungshinweise.

Besuchen Sie unsere Website www.dino-cars.de, um mehr über DINO CARS, unsere Produkte, unsere Angebote und unser Zubehör zu erfahren. Außerdem stehen wir bei Fragen und Informationen immer zur Verfügung. Sie können diese an info@dinocars.de senden.

Inhaltsverzeichnis

1. Warnungen
2. Benutzerhinweise
 - 2.1 Sicherheit
 - 2.2 Benutzeranweisungen
 - 2.2.1 Freilauf-Varianten
 - 2.2.2 Bremsen
 - 2.2.3 Vor der Benutzung
 - 2.2.4 Nach der Benutzung
 - 2.2.5 Anhänger
 - 2.3 Benutzungseinschränkungen
 - 2.4 Zubehör und Ersatzteile
 - 2.5 Information zu Entsorgung und Recycling
3. Wartung
 - 3.1 Wartungsplan
 - 3.2 Wartungsaktivitäten
 - 3.2.1 Rahmen
 - 3.2.2 Räder/Reifen
 - 3.2.3 Lenkung
 - 3.2.4 Kette
 - 3.2.5 Kunststoffteile
 - 3.2.6 Kurbeleinstellung
4. Garantie
 - 4.1 Garantiezeitraum
 - 4.2 Garantieregelung



1. Warnungen

- Beaufsichtigung eines Erwachsenen erforderlich.
- Das DINO CAR darf nicht auf öffentlichen Straßen verwendet werden.
- Wenn mit hoher Geschwindigkeit gefahren wird, NICHT scharf abbiegen. Das DINO CAR kann umkippen
- Das DINO CAR ist an einem trockenen Ort ohne Feuchtigkeit zu lagern.
- Bitte verwenden Sie nur die vorgeschriebenen Batterien
- Unterschiedliche Batterietypen sowie neue und gebrauchte Batterien dürfen NICHT gemischt werden.
- Batterien müssen mit dem Pol (+/-) auf der richtigen Seite eingelegt werden.
- Die Batteriepole niemals kurz schließen
- Entladene Batterien sind aus dem DINO CAR zu entfernen.
- Achten Sie während dem Fahren des DINO CARS auf lose und herabhängende Kleidungsstücke wie Schals und Schnürsenkel. Diese können sich verfangen und folgend zu einem Unfall führen.
- Fahren Sie niemals unter dem Einfluss von Alkohol, von Drogen oder von Medikamenten. Dies kann sich negativ auf Ihre Reaktionszeit und Ihr Auffassungsvermögen auswirken.

2. Benutzerhinweise

DINO CARS oder der entsprechende Händler sind nicht für eine unsachgemäße Benutzung des DINO CARS verantwortlich. Um eine sachgemäße und sichere Benutzung des DINO CARS sicherzustellen, empfehlen wir vor der Benutzung die Hinweise durchzulesen. DINO CARS ist nicht für Versäumnisse hinsichtlich der Einhaltung dieser Anleitung verantwortlich.

2.1 Sicherheit

- Kinder unter 12 Jahren sollten das DINO CAR ausschließlich unter der Aufsicht eines Erwachsenen benutzen.
- Nicht geeignet für Kinder unter 3 Jahren.
- Bei Fragen oder Unklarheiten suchen Sie Ihren lokalen Händler auf oder kontaktieren Sie DINO CARS (info@dinocars.de oder +49 (0) 4964 604900).

2.2 Benutzeranweisungen

Benutzen Sie das DINO CAR ausschließlich entsprechend der untenstehenden Anweisungen. Eine unzulässige Benutzung kann schwere Verletzungen des Benutzers, sowie Beschädigungen am DINO CAR nach sich ziehen.



2.2.1 Freilauf-Varianten

| | | |
|-----|---|---|
| F | — | Nur Vorwärtsfahren möglich |
| ZF | — | Zuschaltbarer Rückwärtsgang: Das Vorwärts- oder Rückwärtsfahren ist durch Umschalten möglich. Zum Rückwärtsfahren müssen die Räder stillstehen. Zudem läuft beim ZF die Verzahnung parallel zueinander, deswegen kann es zu einer Verkeilung bei falscher Nutzung kommen. Dies liegt unter anderem an einem Sicherheitsmechanismus. |
| BF1 | — | Bremsfreilauf + Rücktrittbremse: Vorwärts- und Rückwärtsfahren ohne Umschalten möglich |
| BF3 | — | Bremsfreilauf + 3-Gangschaltung + Rücktrittbremse: Vorwärts- und Rückwärtsfahren ohne Umschalten möglich |

2.2.2 Bremsen

Bremsen Sie bei den F und ZF Modellen nur mit der Handbremse. Bei den BF1 sowie BF3 Modellen gibt es zusätzlich eine Rücktrittsbremse.

2.2.3 Vor der Benutzung

- Stellen Sie den Sitz sowie das Lenkrad entsprechend der Größe des Benutzers auf die korrekte Position ein.
- ♦ Schauen Sie, dass Lenkung, Bremsen und Reifen richtig funktionieren und dass die Schrauben und Muttern festsitzen.
- Wenn Schutzabdeckungen aufgrund von Wartungszwecken entfernt wurden, müssen diese vor der Benutzung wieder an der ursprünglichen Position montiert werden.
- Kontrollieren Sie, dass alle elektrischen Teile intakt sind und richtig funktionieren
- Prüfen Sie, ob der vorgegebene Reifendruck den auf der Felge angezeigten Sicherheitsnorm entspricht. Die Funktion von Bremse und Lenkung hängt von dem richtigen Reifendruck ab und kann durch einen zu niedrigen Reifendruck beeinträchtigt werden.
- Zeigen Sie ihrem Kind, wie man die Bremsen sicher benutzt.



2.2.4 Bei der Benutzung

- Fahren Sie mit einer kontrollierbaren Geschwindigkeit
- Das Bremsen hat immer auf die vorgeschriebene Weise mithilfe der Handbremse bzw. Rücktrittbremse zu erfolgen.
- Das Lenken des DINO CARS mit nur einer Hand kann zu Unfällen und Verletzungen führen.
- Das Fahrzeug darf NICHT auf unebenen, sowie Flächen mit Hindernissen gefahren werden
- Eine passende Schutzkleidung wird empfohlen, ist jedoch nicht vorgeschrieben.
- Stellen Sie sicher, dass ein abgestelltes Fahrzeug nicht unbeabsichtigt wegrollen kann. Bitte verwenden Sie hierzu die Feststellbremse.
- Befestigen Sie keine einzelnen Gegenständen an und auf dem Lenkrad. Das Lenkrad muss jederzeit uneingeschränkt funktionsfähig sein.

2.2.5 Anhänger

Denken Sie daran, dass sich der Bremsweg durch einen Anhänger verlängert. Die Anhänger von DINO CARS dürfen nicht an steilen Abhängen an das jeweilige DINO CAR angeschlossen werden. In dem Anhänger dürfen sich keine Personen befinden. Schauen Sie nach den Benutzerhinweisen für den Anhänger, um die maximale Gewichtslast für den Anhänger in Erfahrung zu bringen.

2.3 Benutzungseinschränkungen

- Verwenden Sie das DINO CAR nicht im Freien, wenn es regnet. Zudem sollte das DINO CAR vor Feuchtigkeit geschützt werden.
- Das DINO CAR darf nicht auf öffentlichen Straßen verwendet werden.
- Unterlassen Sie das Rückwärtsfahren bei hohen Geschwindigkeiten, da Sie die Kontrolle über Ihr DINO CAR verlieren könnten.
- Durch Kollisionen oder Stunts wird das Verletzungsrisiko des Benutzers als auch die Gefahr auf Schäden am DINO CAR erhöht. Zudem sind Kollisionen und Stunts untersagt.
- Vermeiden Sie während der Fahrt den Kontakt mit beweglichen Teilen.
- Steigen Sie nicht auf das DINO CAR auf bzw. ab, wenn dieses in Bewegung ist.
- Überladen Sie das DINO CAR nicht. Das maximale Benutzergewicht beträgt 100kg.
- Fahren Sie nicht im Dunkeln ohne Beleuchtung.
- Das Fahren von scharfen Kurven bei hoher Geschwindigkeit ist untersagt, da das DINO CAR sonst kippen kann.
- Das DINO CAR darf nicht auf hügeligem Gelände benutzt werden. Fahren Sie weder auf- oder abwärts, sowie schräg über geneigte Flächen.



2.4 Zubehör und Ersatzteile

- Es dürfen ausschließlich originale Zubehör- und Ersatzteile von DINO CARS verwendet werden. Das Sortiment von DINO CARS beinhaltet eine Vielzahl von Zubehör- und Ersatzteilen, mit denen Sie Ihr DINO CAR ganz nach eigenen Wünschen anpassen können. Sie finden alle DINO CARS Zubehör- und Ersatzteile in unserem Onlineshop www.dino-cars.de.
- Für die korrekte Verwendung und Montage des Zubehörs, sowie der Ersatzteile lesen Sie bitte die beiliegende Bedienungs- oder Montageanleitung.
- Alle Zubehör- und Ersatzteile müssen von einem Erwachsenen zusammengebaut werden und während der Verwendung von einem Erwachsenen beaufsichtigt werden.

2.5 Information zur Entsorgung und Recycling

Die DINO CARS Produkte müssen am Ende ihrer Nutzungsdauer separat vom Hausmüll entsorgt werden. Sie können Batterien und elektrische Teile enthalten. Informationen darüber, wo Sie die DINO CARS Produkte recyceln können, erhalten Sie von Ihrer Abfallentsorgungsstelle oder dem Händler, bei dem Sie die entsprechenden DINO CARS Produkte gekauft haben.

3. Wartung

Bestimmte Wartungsaktivitäten sind erforderlich, damit das DINO CARS Produkt eine lange Lebenszeit hat und es Ihnen Freude bereitet. In diesem Abschnitt ist beschrieben, wie oft welche Wartungsarbeiten durchzuführen sind.

Den Wartungsplan finden Sie auf der nächsten Seite.



3.1 Wartungsplan

| Täglich | Monatlich | Halbjährlich | Jährlich |
|---|--|--|--|
| <p>Räder / Reifen</p> <ul style="list-style-type: none"> -Auf Verschleiß prüfen -Reifendruck prüfen <p>Rahmen</p> <ul style="list-style-type: none"> -Schrauben und Muttern reinigen und prüfen. | <p>Rahmen</p> <ul style="list-style-type: none"> -Schrauben und Muttern reinigen und prüfen. <p>Kunststoffgehäuse</p> <ul style="list-style-type: none"> -Schrauben und Bolzen reinigen und kontrollieren ggf. festziehen -Kunststoffgehäuse auf Risse und Brüche kontrollieren <p>Antriebsmechanismus</p> <ul style="list-style-type: none"> -Spannung der Kette überprüfen -Kette schmieren -Auf Verschmutzung prüfen ggf. reinigen -Schrauben überprüfen <p>Lenkung</p> <ul style="list-style-type: none"> -Muttern und Schrauben prüfen -Bewegliche Teile schmieren Auf Verschmutzung prüfen ggf. reinigen | <p>Antriebsmechanismus</p> <ul style="list-style-type: none"> -Funktion von Lager, Kette, Nabe, Kettenräder und Achsen prüfen <p>Kunststoffteile</p> <ul style="list-style-type: none"> -reinigen und auf Schäden prüfen | <p>Kunststoffteile</p> <ul style="list-style-type: none"> -reinigen und auf Schäden prüfen |

3.2 Wartungsaktivitäten

3.2.1 Rahmen

Der Rahmen ist verzinkt oder pulverbeschichtet. Es ist wichtig, dass DINO CAR nicht für längere Zeit im Regen stehen zu lassen und den Rahmen regelmäßig zu reinigen, um Korrosion zu vermeiden. Verwenden Sie ausschließlich säurefreies Pflegeöl, um den Rahmen zu pflegen. Beschädigte Bereiche des DINO CARS können mit Lack überstrichen werden. Um ein Brechen der Schrauben und die damit verbundenen Verletzungen sowie Schäden zu vermeiden, empfehlen wir die Schrauben und Muttern auf Korrosion zu prüfen.

3.2.2 Räder / Reifen

Die Felgen und Reifen sind regelmäßig auf mögliche Schäden wie Risse und Beulen zu prüfen. **VORSICHT! BESCHÄDIGTE REIFEN UND FELGEN KÖNNEN ZU UNFÄLLEN FÜHREN!** Der Kontakt zwischen den Reifen mit Öl, Schmierfett oder Kraftstoff ist zu vermeiden.

Auf den äußeren Felgen wird Ihnen der empfohlene Reifendruck angezeigt. Mit dem richtigen Reifendruck lässt sich das DINO CAR leicht bewegen und einfach lenken. Bei einem zu geringen Reifendruck werden die Reifen schneller undicht. Zudem sind diese übermäßigem Verschleiß sowie übermäßiger Abnutzung ausgesetzt. Auch die Funktionsfähigkeit und Sicherheit der Hand und Feststellbremse werden beeinträchtigt. Wenn der Reifendruck zu hoch ist, kann der Reifen sich von der Felge lösen, dies kann zu Gefahren führen. Bedenken Sie, dass bei hohen Temperaturen der Reifendruck ansteigt! Stellen Sie sicher, dass die Ventilkappen stets auf den Ventilen befestigt sind.

3.2.3 Lenkung

Folgende Faktoren müssen monatlich geprüft werden:

- Schaden, Korrosion, Verschleiß sowie Abnutzung
- Muttern und Schrauben müssen festgezogen sein
- Kontrollieren Sie die Vorräder und prüfen Sie, ob diese richtig ausgerichtet sind. Falls erforderlich, stellen Sie die Spur wie bei dem beigefügten Schema ein

DINO CARS hat die Spurstangen bereits werkseitig voreingestellt. Trotzdem kann es vorkommen, dass die Spurstangen nachjustiert werden müssen. Die beiden Spurstangen der Lenkung haben jeweils ein Links- und Rechtsgewinde.

Durch das Lösen der einzelnen Kontermuttern drehen Sie die Spurstangen bis die Abstandsmaße V und H ein gleiches Maß (max. ± 2 mm) haben. Danach die Kontermuttern wieder festziehen.

Spur einstellen

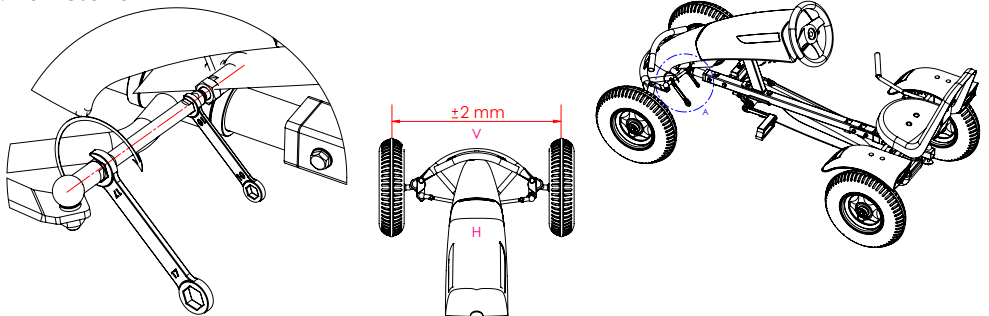

3.2.4 Kette

Das DINO CARS Modell verfügt über einen Antriebsmechanismus mit jeweils einer Kette bei den BF1-, ZF- und F-Modellen. Das BF3 Modell verfügt über einen Antriebsmechanismus mit zwei Ketten. Stellen Sie sicher, dass die Kette der DINO CARS ausreichend geölt sind, sodass sich diese reibungslos bewegen können. Die Betätigung des Pedals wird erschwert, wenn die Kette zu eng gespannt ist. Zudem entsteht ein hohes Risiko dafür, dass unter anderem Kette und Kettenrad schneller verschleifen und abnutzen. Falls die Kette der DINO CARS nicht genug gespannt ist, kann sich diese leicht lösen oder das Kettengehäuse kann beschädigt werden.

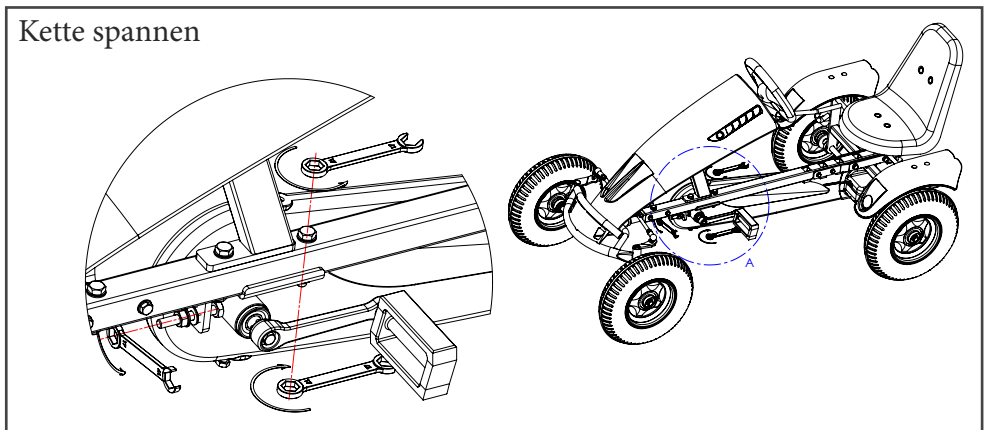

3.2.5 Kunststoffteile

Eine regelmäßige Überprüfung der Kunststoffteile auf Schäden und Bruchstellen ist notwendig. Sollte es eine Bruchstelle bei einem Kunststoffteil der DINO CARS geben, muss das betreffende Teil umgehend mit einem Originalteil ausgetauscht werden, damit die Sicherheit des DINO CARS gewährleistet ist.

3.2.6 Kurbeinstellung

Nach Nutzung des neuen DINO CARS Produktes, ist es wichtig, die Befestigungsschrauben des linken und rechten Pedalarms regelmäßig zu kontrollieren und gegebenenfalls nachzuziehen. Wenn dies nicht regelmäßig durchgeführt wird, kann Spiel entstehen. Dies kann zu Beschädigungen der Pedalarms und des Tretlagers führen. Durch das Festziehen der Schrauben, kann dieses Spiel ausgeglichen werden.



4. Garantie

4.1 Garantiezeitraum

Für dieses Produkt gewährt DINO CARS Ihnen die folgenden Garantien:

- Garantie von 2 Jahren nach dem Datum der Kaufrechnung auf den Rahmen
- Für Verschleißteile wie Reifen, Ketten wird keine Garantie gewährt

4.2 Garantiebestimmungen

Die Garantie für das DINO CAR kann nur vom Eigentümer unter Vorlage der Originalrechnung in Anspruch genommen werden. Die Garantie bezieht sich auf Material- und Konstruktionsfehler an dem DINO CAR. Diese erlischt, wenn:

- Das DINO CAR unsachgemäß verwendet wird
- Das DINO CAR zweckentfremdet genutzt wird
- Das DINO CAR nicht gemäß der Anleitung montiert wird
- Unsachgemäße technische Reparaturen an dem DINO CAR vorgenommen werden
- Nachträglich Teile montiert werden, die nicht den technischen Spezifikation entsprechen
- Nachträglich montierte Teile kein offizielles DINO CARS-Zubehör sind.
- Witterungsbedingte Schäden entstehen

DINO CARS haftet nicht für den nicht rechtzeitig erfolgten Austausch von Verschleißteilen, sowie einer fehlerhaften Einstellung des Lenkrades, der Kette, der Reifen oder der Nabe.

Innerhalb des Garantiezeitraums werden alle von DINO CARS festgestellten Material und Konstruktionsfehler nach Wahl von DINO CARS repariert bzw. ausgetauscht.

Anspruch auf Garantie kann erhoben werden, indem sich der Eigentümer an den Händler wendet, bei dem er das DINO CAR gekauft hat. Der originale Kaufbeleg wird neben der Beanstandung benötigt.

Bei Ablehnung des Garantieantrags trägt der Eigentümer alle entstandenen Kosten.

Die Garantie ist nicht auf Dritte übertragbar.



Introduction

Congratulations on the purchase of your new DINO CAR!

Our company produces robust and safe products. Buying a DINO CAR means that you have chosen a product that you will enjoy for years to come.

Read the assembly instructions carefully and follow all the steps as instructed. Find out about all the necessary safety and maintenance instructions.

Visit our website <https://www.dino-cars.de/en-gb> to learn more about DINO CARS, our products, our offers and our accessories. In addition, we are always available to answer any questions you may have and you can send them to info@dinocars.de.

1. Content
 - 1.1. Warnings
2. User guidelines
 - 2.1 Safety
 - 2.2 User instructions
 - 2.2.1 Before use
 - 2.2.2 During Use
 - 2.2.3 Trailer
 - 2.2.4 Free wheel variants
 - 2.2.5 Brakes
 - 2.3 Restrictions for use
 - 2.4 Accessories
 - 2.5 Disposal and recycling information
3. Maintenance
 - 3.1 Maintenance scheme
 - 3.2 Maintenance activities
 - 3.2.1 Frame
 - 3.2.2 Wheels/Tires
 - 3.2.3 Steering
 - 3.2.4 Chain
 - 3.2.5 Plastic Parts
 - 3.2.6 Crank adjustment
4. Warranty
 - 4.1 Warranty period
 - 4.2 Warranty regulation



1. Warnings

- Adult supervision required.
- The DINO CAR may not be used on public roads.
- When driving at high speed, DO NOT turn sharply.
- The DINO-CAR can tip over
- The DINO-CAR must be stored in a dry place without moisture.
- Please only use the specified batteries
- Different battery types as well as new and used batteries must NOT be mixed.
- Batteries must be inserted with the pole (+/-) on the correct side.
- Never short-circuit the battery terminals
- Discharged batteries must be removed from the DINO-CAR.
- While driving the DINO CAR, be careful of loose and hanging clothing such as scarves and shoelaces. These can get caught and lead to an accident.
- Never drive under the influence of alcohol, drugs or medication. This can have a negative impact on your reaction time and comprehension.

2. User guidelines

DINO CARS or the relevant dealer are not responsible for improper use of the DINO CAR. To ensure proper and safe use of the DINO CAR, we recommend reading the instructions before use. DINO CARS is not responsible for any failure to comply with these instructions.

2.1 Safety

- Children under 12 years of age should only use the DINO CAR under the supervision of an adult.
- All DINO CARS are not suitable for children under 3 years.
- If you have any questions or are unclear, please visit your local dealer or contact DINO CARS (info@dinocars.de or +49 (0) 4964 604900).

2.2 User Instructions

Use the DINO CAR only in accordance with the instructions below. Improper use can result in serious injuries to the user and damage to the DINO CAR.



2.2.1 Freewheel variants

| | | |
|-----|---|---|
| F | - | Only forward driving possible |
| ZF | - | Switchable reverse gear: Driving forward or backward is possible by switching. To drive backwards you have to Wheels stand still. In addition, the gearing at the ZF runs parallel to each other, which is why it can become wedged if used incorrectly come. This is due, among other things, to a security mechanism. |
| BF1 | - | brake freewheel + pedal brake: forward and reverse travel without Switching possible |
| BF3 | - | brake freewheel + 3-speed gear + coaster brake: forward AND reverse travel possible without switching |

2.2.2 Brakes

The DINO CAR is equipped with a corresponding special hub. Apply the brakes the F and ZF models only with the handbrake. The BF1 and BF3 models have a pedal brake

2.2.3 Before use

- Adjust the seat and steering wheel to the correct position according to the height of the user.
- Check that the steering, brakes and tires are working properly and that the nuts and bolts are tight.
- If protective covers have been removed for maintenance purposes, they must be reinstalled in their original condition before use.
- Check that all electrical parts are intact and working properly
- Check whether the specified tire pressure corresponds to that shown on the rim. Complies with safety standards. The function of the brakes and steering depends on the correct pressure setting and can be impaired if the tire pressure is too low.
- Show the child how to use the appropriate brake.



2.2.4 When using

- Drive at a manageable speed
- Braking must always be done in the prescribed manner using the hand brake or backpedal brake.
- Steering the DINO CAR with only one hand can lead to accidents and injuries.
- The vehicle must NOT be driven on uneven surfaces or surfaces with obstacles.
- Appropriate protective clothing is recommended, but not required.
- Make sure that a parked vehicle cannot roll away unintentionally. Please use the parking brake.
- Do not attach individual objects to or on the steering wheel. The steering wheel must be fully functional at all times.

2.2.5 Trailers

Remember that the braking distance is increased by a trailer. The DINO CAR trailers are not to be fitted when the DINO CAR is being used on steep slopes

No people are allowed to be in the trailer. Look according to the user instructions for the trailer to determine the maximum weight load and to find out about trailers.

2.3 Usage restrictions

- Do not use the DINO CAR outdoors when it is raining. The DINO CAR should also be protected from moisture.
- The DINO CAR may not be used on public roads.
- Do not reverse at high speeds as you may lose control of your DINO CAR.
- Collisions or stunts increase the risk of injury to the user as well as the risk or damage to the DINO CAR. Collisions and stunts are also prohibited.
- Avoid contact with moving parts while driving the DINO CARS.
- Do not get on or off the DINO CAR when it is moving.
- Do not overload the DINO CAR. The maximum user weight is 100kg.
- Do not drive the DINO CAR in the dark without lighting.
- Driving sharp curves at high speed is prohibited, otherwise the DINO-CAR could tip over.
- The DINO CAR must not be used on hilly terrain. Do not drive up or down or across inclined surfaces.



2.4 Accessories and spare parts

- Only original accessories and spare parts from DINO CARS may be used. The DINO CARS range includes a variety of Accessories and spare parts to which you can personalize your DINO CAR and adapt it to your wishes. You will find all DINO CARS accessories and Spare parts at our online shop www.dino-cars.de.
- For the correct use and assembly of accessories and spare parts please read the enclosed operating or assembly instructions.
- All accessories and replacement parts must be assembled by an adult and be supervised by an adult during use.

2.5 Information on disposal and recycling

The DINO CARS products must be separated from household waste at the end of their useful life and be disposed of accordingly. They may contain batteries and electrical parts. You can find information about where you can recycle DINO CARS products from your Waste disposal point or you can contact the dealer where you bought the DINO CARS from for advice.

3. Maintenance

Certain maintenance is required on the DINO CARS product to allow them to Function correctly and ensure long lifespan and bring you joy. In this section it describes how often and which maintenance work needs to be carried out.

You can find the maintenance schedule on the next page



3.1 Maintenance schedule

| Daily | Monthly | Half-yearly | Yearly |
|--|---|--|---|
| <p>Wheels/Tires</p> <ul style="list-style-type: none"> -Check for wear -Check tire pressure <p>Frame</p> <ul style="list-style-type: none"> -Clean and check screws and nuts. | <p>Frame</p> <ul style="list-style-type: none"> -Screws and nuts clean and check. <p>Plastic housing</p> <ul style="list-style-type: none"> -Clean and check screws and bolts and tighten if necessary -Check the plastic housing for cracks and breaks <p>Drive mechanism</p> <ul style="list-style-type: none"> -Check chain tension -Lubricate the chain -Check for contamination and clean if necessary -Check screws <p>Steering</p> <ul style="list-style-type: none"> -Check nuts and bolts -Lubricate moving parts Check for contamination and clean if necessary | <p>Drive mechanism</p> <ul style="list-style-type: none"> -Check the function of bearings, chain, hub, sprockets and axles <p>Plastic parts</p> <ul style="list-style-type: none"> -clean and check for damage | <p>Plastic parts</p> <ul style="list-style-type: none"> -clean and check for damage |

3.2 Maintenance Activities

3.2.1 Framework

The frame is galvanized or powder coated. It is important that DINO CAR are protected and not left out in the rain for long periods of time. Close the frame regularly and clean to avoid corrosion. Care for the frame with care oil Only use acid-free substances. Damaged areas of the DINO CARS can be painted over with paint. To prevent the screws from breaking and to avoid the associated injuries and damage check the screws and nuts for corrosion.

3.2.2 Wheels

The rims and tyres should be regularly checked for possible damage such as cracks and dents. **CAUTION - DAMAGED TYRES AND RIMS MAY LEAD TO ACCIDENTS!** The contact between the tyres with oil, grease or fuel should be avoided.

The rim will show you the recommended tyre pressure when the DINO CAR is on the road with the correct tyre pressure, it can be easily

moved and steered. If the tyre pressure is too low the tyres will leak faster. In addition, these are subject to excessive wear and tear Exposed to wear and tear. Also the functionality and safety of the hand and Parking brake will be affected. If the tyre pressure is too high, the tyre comes loose from the rim which can lead to danger. Consider it, that tyre pressure increases at high temperatures! Make sure the valve caps are always attached to the valves.

3.2.3 Steering

The following factors must be checked monthly:

- Damage, corrosion, wear and tear
- Nuts and screws must be tightened
- Check the front wheels and see whether they are correctly aligned. If necessary, set them as in the attached diagram

Dino Cars has already preset the tie rods at the factory.

It may happen that the tie rods need to be readjusted. The two steering tie rods each have left and right threads.

By loosening the individual locknuts, turn the steering rods until the distance measures V and H have the same dimension (max. ± 2 mm). Then tighten the locknuts again.

Setting the track

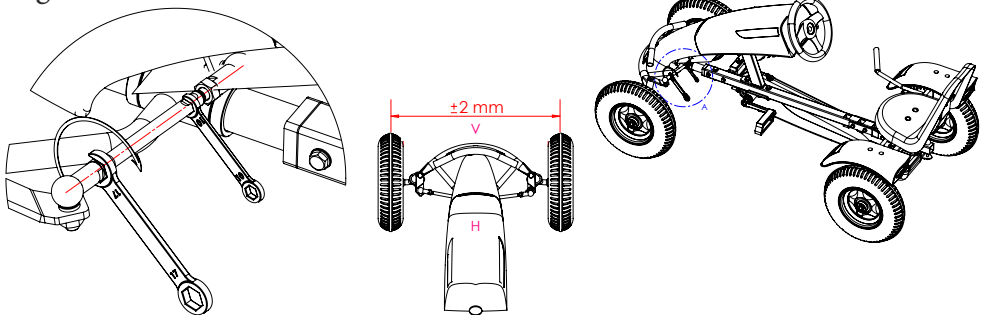

3.2.4 Chain

The DINO CARS have a drive mechanism with a chain on each side BF1, ZF and F-DINO CARS. The BF3 DINO CAR has one drive mechanism with two chains each. Make sure that the chain of the DINO CARS is sufficiently oiled so that it can be used and can move smoothly. Operating the pedal becomes more difficult if the chain is stretched too tightly. There is also a high risk that, among other things, the chain and the sprocket wear out or wears out more quickly. If the chain of the DINO CAR is not tight if it is not tensioned enough, it can easily come loose and the chain housing can become damaged

Tension the chain

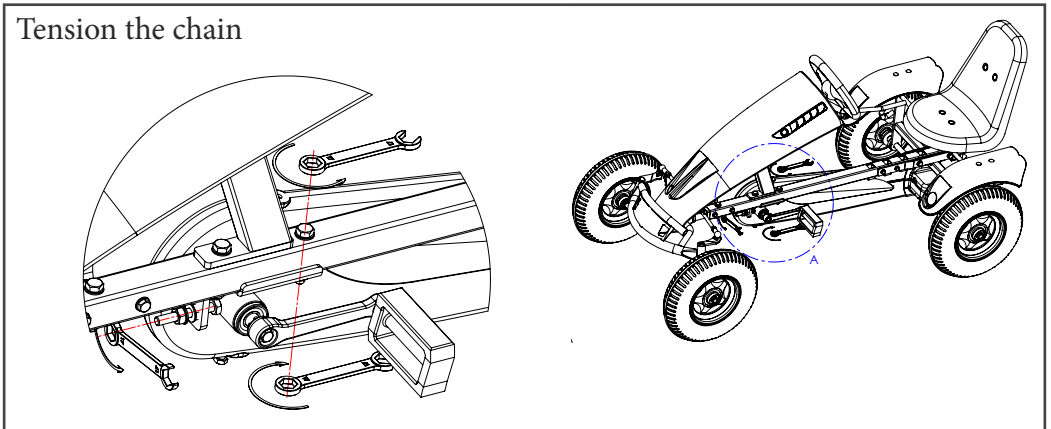

3.2.5 Plastic parts

The plastic parts should be checked regularly for damage and breakage necessary. Should there be a break in a plastic part of the DINO CARS The part in question must be replaced immediately with an original part so that the safety of the DINO CARS is guaranteed.

3.2.6 Crank adjustment

Pay attention to a tightening torque of max. 30 Nm. This is a normal effect that The hand crank unit clicks into place after a short period of use. If this is not regular a certain amount of play can arise. This can cause damage to the crank and the crank axle. By tightening the screws, this play can be compensated for.



4. Guarantee

4.1 Warranty period

DINO CARS provides you with the following guarantees for this product:

- Guarantee of 2 years from the date of purchase invoice on the frame
- No guarantee is given for wearing parts such as tyres and chains

4.2 Guarantee provisions

The warranty for the DINO CAR can only be extended by the owner upon presentation of the original invoice can be used. The guarantee refers to Material and construction defects on the DINO CAR. This expires if:

- The DINO CAR is used improperly
- The DINO CAR is used for purposes other than its intended purpose
- The DINO CAR is not assembled according to the instructions
- Improper technical repairs are carried out on the DINO CAR
- Parts are subsequently installed that do not correspond to the technical specifications
- Subsequently installed parts are not official DINO CARS accessories.
- Weather-related damage occurs

DINO CARS is not liable for failure to replace wearing parts in a timely manner or for incorrect adjustment of the steering wheel, chain, tyres or hub.

Within the warranty period, all material and design defects identified by DINO CARS will be repaired or replaced at DINO CARS's option.

A warranty claim can be made by contacting the dealer from whom the owner purchased the DINO CAR. The original proof of purchase is required along with the reasons for the claim.

If the warranty claim is rejected, the owner will be responsible for all costs incurred. The guarantee is not transferable to third parties.



DINO CARS EVERS GmbH
Dorfstraße 63
26899 Rhede/Brual
Germany

Phone: +49 (0) 4964 - 60 49 00
Fax: +49 (0) 4964 - 91 43 20
info@dinocars.de
www.dinocars.de

www.dino-cars.de



Instagram, TikTok, Facebook, Youtube

- DINO CARS - GoKarts



 Zu unserem Instagram



Zu unserem Shop

